

Общество с ограниченной ответственностью
«Научно-технический центр «ЮгПрофЭнерго»
(ООО «НТЦ «ЮгПрофЭнерго»)



Капитальный ремонт МОУ Детский сад № 229
г. Волгоград, Советский район, ул. им. Чебышева, 48 а

Проектная документация

**Раздел 11. Мероприятия по обеспечению доступа
инвалидов к объекту капитального строительства.**

12.06.02/2024 - ОДИ

Инв. № подл.	Подп. и дата	Взам. инв. №

2024 г.

Состав проектной документации

Но- мер тома	Обозначение	Наименование	Приме- чание
1	12.06.02/2024-ПЗУ	Раздел 2. Схема планировочной организации земельного участка	
2	12.06.02/2024-ТХ	Раздел 6. Технологические решения	
3	12.06.02/2024-ОДИ	Раздел 11. Мероприятия по обеспечению доступа инвалидов к объекту капитального строительства.	
4	12.06.02/2024-СМ 1	Раздел 12. Смета на строительство, реконструкцию, капитальный ремонт, снос объекта капитального строительства. Часть 1. Пояснительная записка.	
5	12.06.02/2024-СМ 2	Раздел 12. Смета на строительство, реконструкцию, капитальный ремонт, снос объекта капитального строительства. Часть 2. Сводный сметный расчет. Объекты и локальные сметные расчеты.	
6	12.06.02/2024-СМ 3	Раздел 12. Смета на строительство, реконструкцию, капитальный ремонт, снос объекта капитального строительства. Часть 3. Ведомости объемов работ.	
7	12.06.02/2024-СМ 4	Раздел 12. Смета на строительство, реконструкцию, капитальный ремонт, снос объекта капитального строительства. Часть 4. Конъюнктурный анализ. Обосновывающие документы для конъюнктурного анализа.	

Взам. инв. №	Взам. инв. №
Подп. и дата	
Взам. инв. №	

Изм.	Кол.уч.	Лист	№ док.	Подп.	Дата

12.06.02/2024-СП

Лист

1

**Общество с ограниченной ответственностью
«Научно-технический центр «ЮгПрофЭнерго»
(ООО «НТЦ «ЮгПрофЭнерго»)**



**Капитальный ремонт МОУ Детский сад № 229
г. Волгоград, Советский район, ул. им. Чебышева, 48 а**

Проектная документация

Раздел 11. Организация движения инвалидов

12.06.01/2024 - ОДИ

Инва.№ подл.	Подл. и дата	Взам. инв. №

2024 г.

Общество с ограниченной ответственностью
«Научно-технический центр «ЮгПрофЭнерго»
(ООО «НТЦ «ЮгПрофЭнерго»)



Капитальный ремонт МОУ Детский сад № 229
г. Волгоград, Советский район, ул. им. Чебышева, 48 а

Проектная документация

Раздел 11. Организация движения инвалидов

12.06.01/2024 - ОДИ

Взам. инв. №	
Подп. и дата	
Инв. № подл.	

Главный инженер проекта

(подпись, дата)

Лебедев А.Н.

Разработал (должность)

(подпись, дата)

Родионова Ю. Г.

2024 г.

№ по ГП	Наименование и обозначение	Этажность	Количество			Площадь, м кв.		Строительный объем, м куб.			
			зданий	квартир	все-го	застройки	общая нормируемая	здания	всего		
1	Детский сад (ремонтируемый)	2	1	1	1	620.66	620.66	1074.6	1074.6	-	-
2	Жилый дом (существующий)	5	1	-	-	-	-	-	-	-	-
3	Жилый дом (существующий)	5	1	-	-	-	-	-	-	-	-
4	Жилый дом (существующий)	5	1	-	-	-	-	-	-	-	-

ЭКСПЛИКАЦИЯ ЗДАНИЙ И СООРУЖЕНИЙ

Номер на плане	Наименование	Примечание
①	Детский сад	Ремонтируемый
②	Жилый дом	Существующий
③	Жилый дом	Существующий
④	Жилый дом	Существующий
1	Площадка отдыха для детей старшей возрастной группы	Проектируемая
2	Площадка отдыха для детей подготовительной возрастной группы	Проектируемая
3	Площадка отдыха для детей средней возрастной группы	Проектируемая
4	Площадка отдыха для детей младшей возрастной группы	Проектируемая
5	Площадка для посадки сада и огорода	Проектируемая
6	Площадка отдыха для детей средней возрастной группы	Проектируемая
7	Спортивная площадка для детей младшего возраста	Существующая
8	Площадка для мусорных контейнеров	Проектируемая

СПЕЦИФИКАЦИЯ ЭЛЕМЕНТОВ ОБОРУДОВАНИЯ ДЛЯ МГН

Позиция, усл. обозн.	Обозначение	Наименование	Кол-во	Масса	Примечание
Ⓜ		Кнопка вызова сотрудника для МГН в комплекте с табличкой (беспроводная)			Учтено в р. СС
—		Лента противоскользящая, материал - ПВХ, в AL профиле шириной 46 мм, цвет - желтый	8.5	п. м	
■		Напольная бетонная тактильная плитка 500x500 мм, ГОСТ 17608, "Внимание препятствие!"	18	шт.	

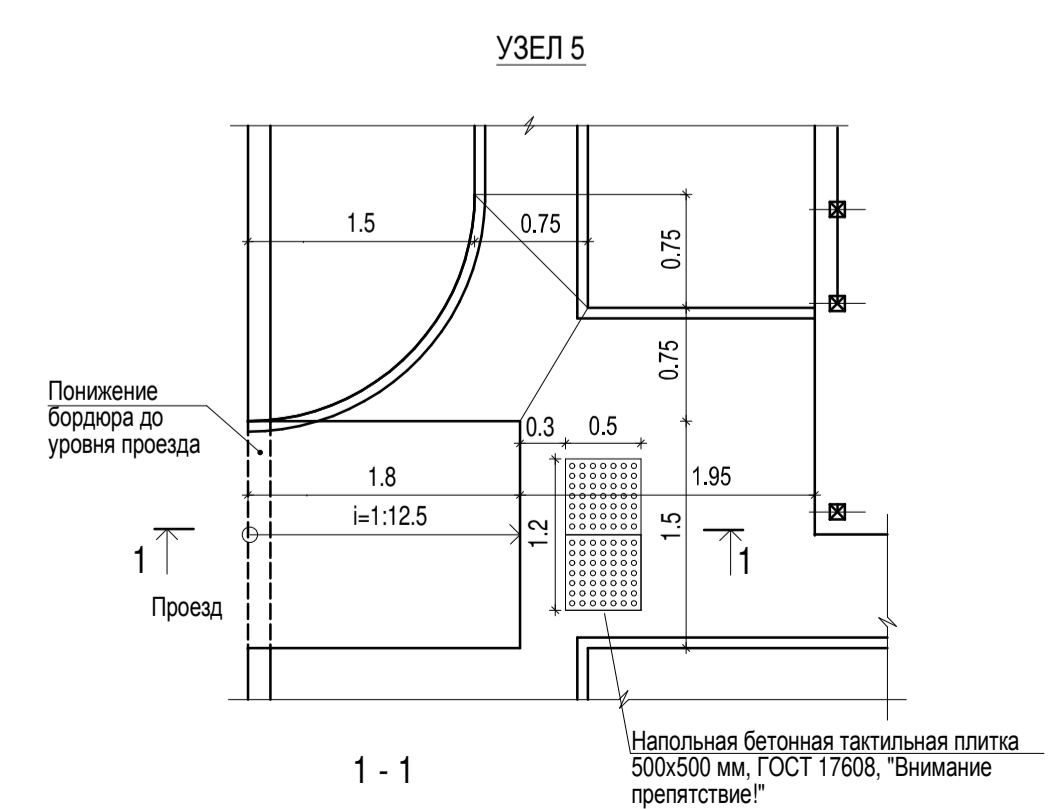
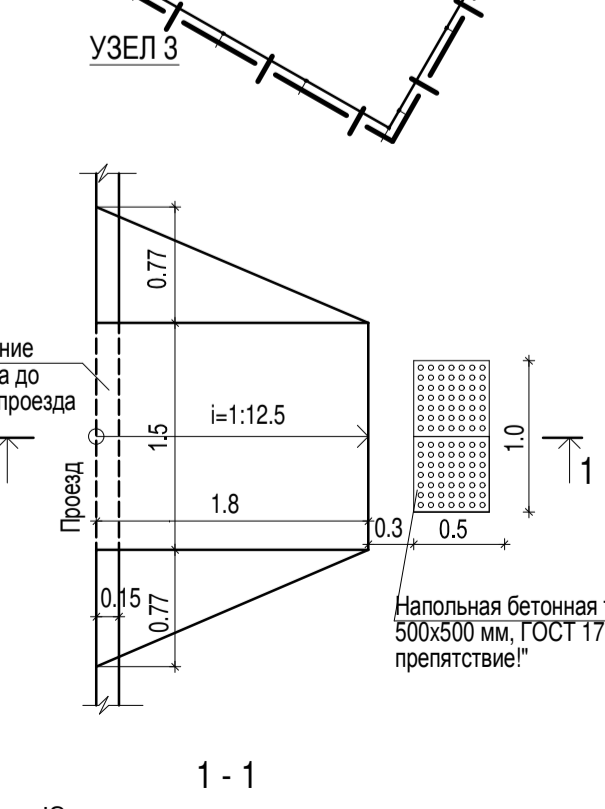
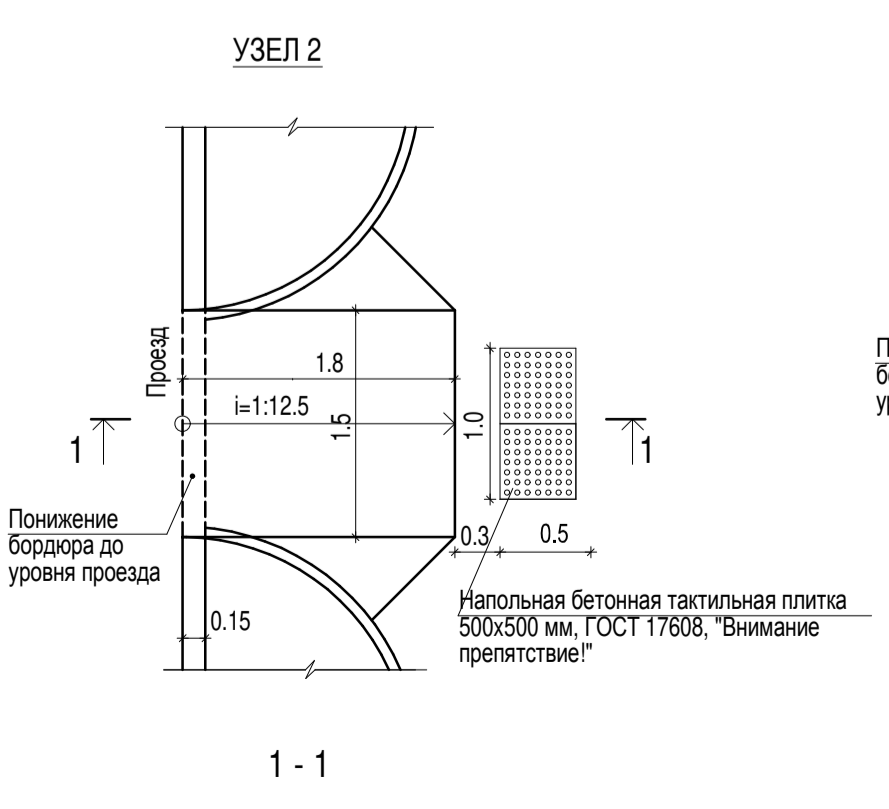
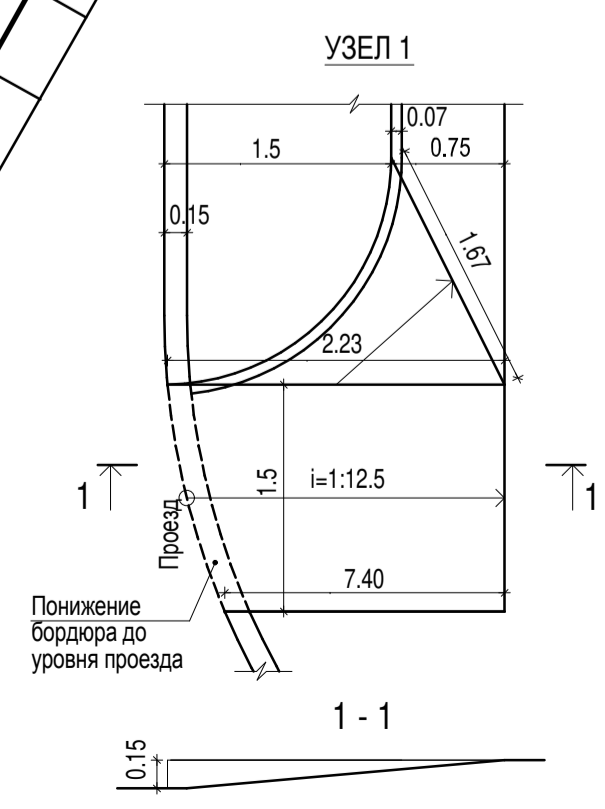
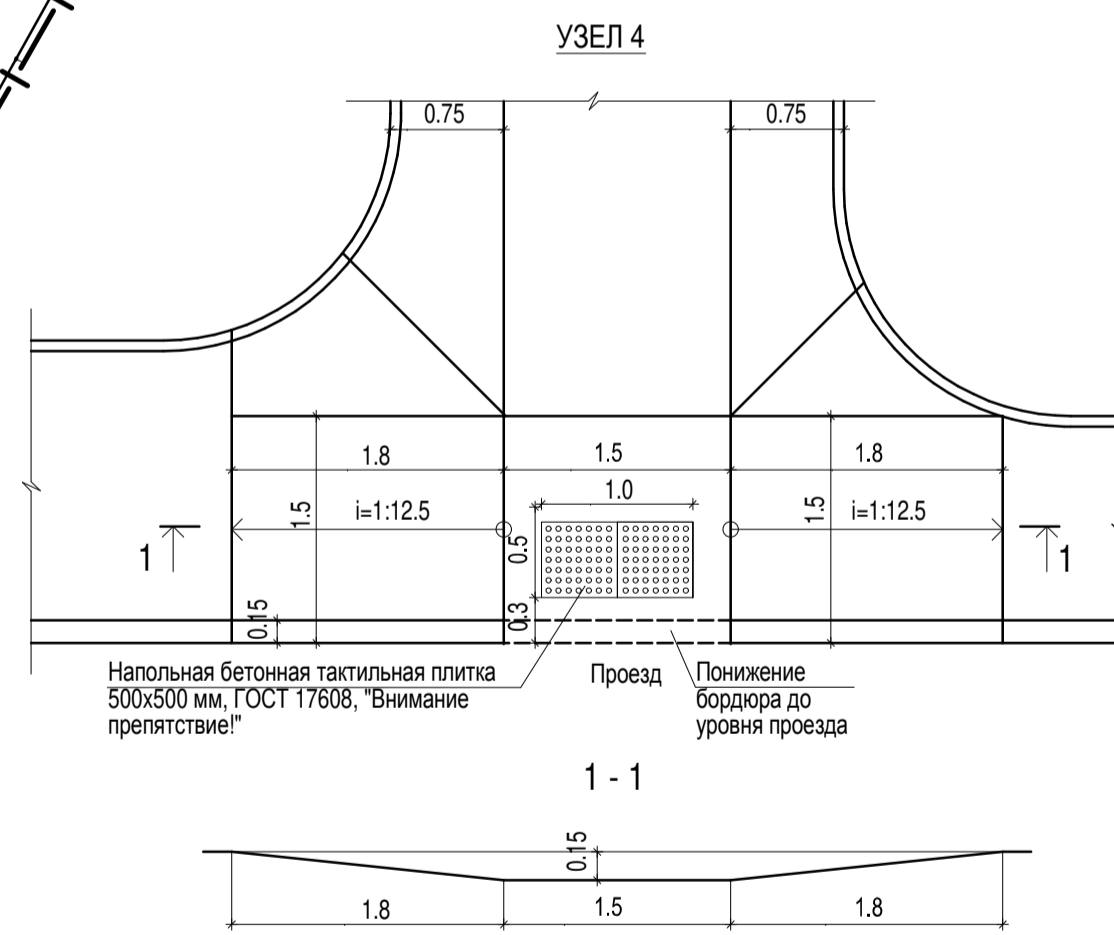
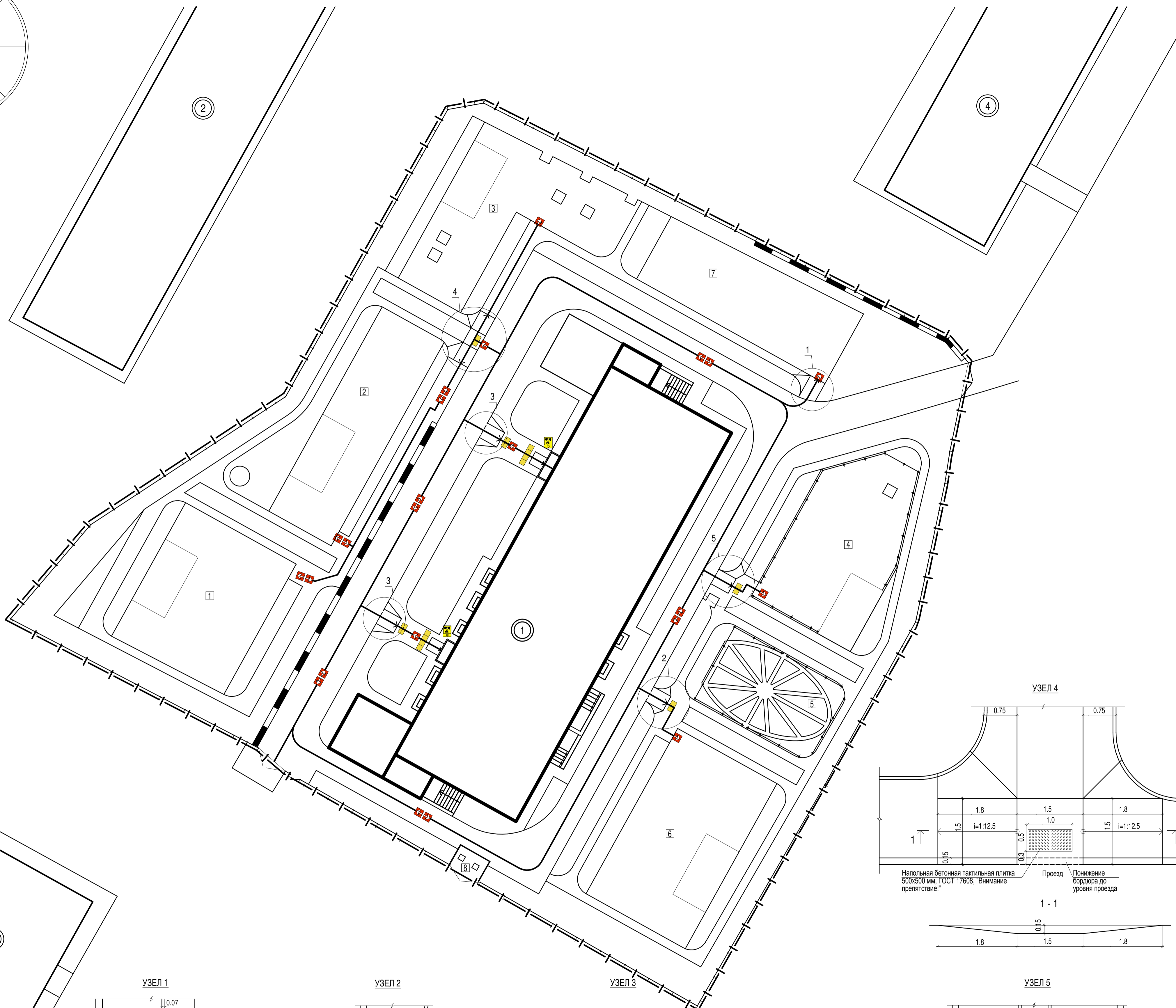
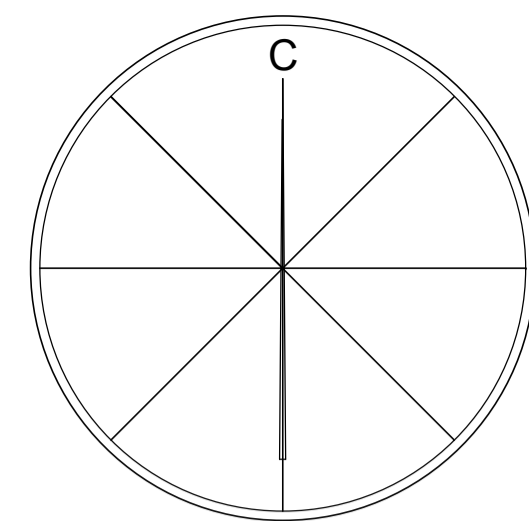

УСЛОВНЫЕ ОБОЗНАЧЕНИЯ

- Граница отвода осваиваемого земельного участка;
- Существующие здания и сооружения;
- Ремонтируемое здание;
- Ограждение высотой 600 мм;
- Ограждение территории панельное;
- Стенки подпорные существующие;
- Пандус с понижением бордюрного камня на путях передвижения инвалидов;
- Пути движения и эвакуации для инвалидов М 4, передвижающиеся на креслах-колясках;
- Лента противоскользящая;
- Напольная бетонная тактильная плитка 500x500 мм, ГОСТ 17608, "Внимание препятствие!"

					12.06.01/2024 - ОДИ				
					МОУ Детский сад № 229 г. Волгоград, Советский район, ул. им. Чебышева, 48 а				
Изм.	Кол.уч.	Лист	№ Док.	Подпись	Дата	Капитальный ремонт	Стадия	Лист	Листов
							П	1	
					Схема организации земельного участка после капремонта. М 1:200				
ГИП	Лебедев						ЮГПРОФЭНЕРГО		
Разраб.	Родинова								
Н. контр.	Лебедев								

Имя, № подл. Подл. и дата. Взам. инв. №